



MANUAL DE USUARIO PEAK4



CONTENIDOS

01	Notas de seguridad	3
01.01	No volar con el kite.....	3
02	Información general del kite	4
03	Manejo	6
03.01	Preparar el kite foil.....	6
03.02	Desenredar la brida.....	7
03.03	Asegurar el kite foil.....	8
04	Despegue	8
04.01	Despegue en autonomía al borde de la ventana de vuelo.....	8
04.02	Borde de la ventana de viento con un ayudante en un kite foil	9
04.03	Zona de potencia.....	9
05	Redespegue	10
05.01	Despegue de espaldas	10
05.02	Redespegue con una línea	11
06	Aterrizaje	11
06.01	Aterrizaje con un asistente	11
06.02	Aterrizaje sin asistente en la ventana de viento.....	12
06.03	Aterrizaje en autonomía con el sistema de seguridad B-Safe	12
07	Sistema de seguridad	13
07.01	Reactivar la cometa.....	13
08	Emergencias	14
09	Guardar el equipo	14
10	Cuidado de la cometa	15
11	Montaje del sistema B-Safe	16
12	Mantenimiento	16
12.01	Reemplazo de las líneas de repuesto	16
12.02	Líneas de conexión.....	17
12.03	Reparar la tela.....	17
13	Trimming (Recorte)	18
13.01	Prueba del mixer.....	18
13.02	Trim óptimo de las líneas de vuelo.....	18
14	Reparaciones y repuestos	18

01 NOTAS DE SEGURIDAD

Lee con atención toda la Guía del Equipo antes de usar el kite y sigue rigurosamente los procedimientos que se indican. **Las siguientes instrucciones de seguridad son solo guías y no pretenden cubrir todas las situaciones posibles.**

01. El kitesurf es **un deporte potencialmente peligroso** que conlleva riesgos para los atletas y las personas que lo rodean. El uso inadecuado de este producto puede causar lesiones graves e incluso la muerte del usuario o de terceros. Cada usuario debe contar con la aprobación de una escuela de kitesurf de FLYSURFER o de un vendedor de FLYSURFER.
02. El usuario es el **único responsable** por su propia seguridad y la de terceros al usar este producto. Antes de cada sesión de kitesurf, el usuario debe inspeccionar su equipo para detectar cualquier tipo de deterioro, en especial piezas desgastadas. Verifique el buen funcionamiento del sistema de liberación rápida antes de cada despegue. De esta forma, el deportista se asegura de que el sistema funciona correctamente y refuerza su instinto de liberación.
03. El producto solo se podrá utilizar con **repuestos originales** y no se podrá modificar.
04. Este producto ha sido diseñado para corredores con un peso de entre 40 y 120 kg. No podemos garantizar el funcionamiento adecuado del producto fuera de este rango de peso.
05. Nunca practiques kitesurf en condiciones climáticas inapropiadas, como en frentes de tormenta, con rayos o vientos del mar. Verifica las condiciones meteorológicas y elige el tamaño de la cometa que corresponda.
06. Visita el sitio de kitesurf antes de realizar la actividad. Asegúrate de conocer cualquier riesgo y peligro, ya sean obstáculos, bajos, corrientes o prohibiciones. Además, averigua si un equipo de rescate se encuentra disponible en caso de emergencia. Siempre se recomienda consultar a las personas (locales) que conocen bien el área.
07. Mantén un margen de seguridad de al menos dos longitudes de línea a favor del viento y nunca practiques kitesurf cerca de personas u obstáculos. Practicar kitesurf cerca de líneas eléctricas, rutas, aeropuertos, acantilados, etc. es extremadamente peligroso.
08. Asegúrate de que alguien te esté mirando y de que haya ayuda disponible en caso de ser necesario. Nunca salgas solo, ni te alejes de la orilla a una distancia desde la cual no puedas volver nadando.
09. El uso incorrecto de las líneas implica un alto riesgo de lesión tanto para el usuario como para terceros. Las partes del cuerpo que queden enredadas en las líneas de la cometa podrán sufrir lesiones o quemaduras graves.
10. Solo usa barras que cuenten con un sistema de seguridad que puedas abrir en situaciones de emergencia. Usa una correa de liberación rápida para poder desconectar tu cuerpo del producto en caso de emergencia.

01.01 No volar con el kite

Un kite no se ha diseñado, testado ni aprobado para uso como aeronave o dispositivo volador. El uso de un kite como dispositivo volador es ilegal y el seguro no lo cubrirá. **¡Volar con este producto puede causar la muerte!**

02 INFORMACIÓN GENERAL DEL KITE

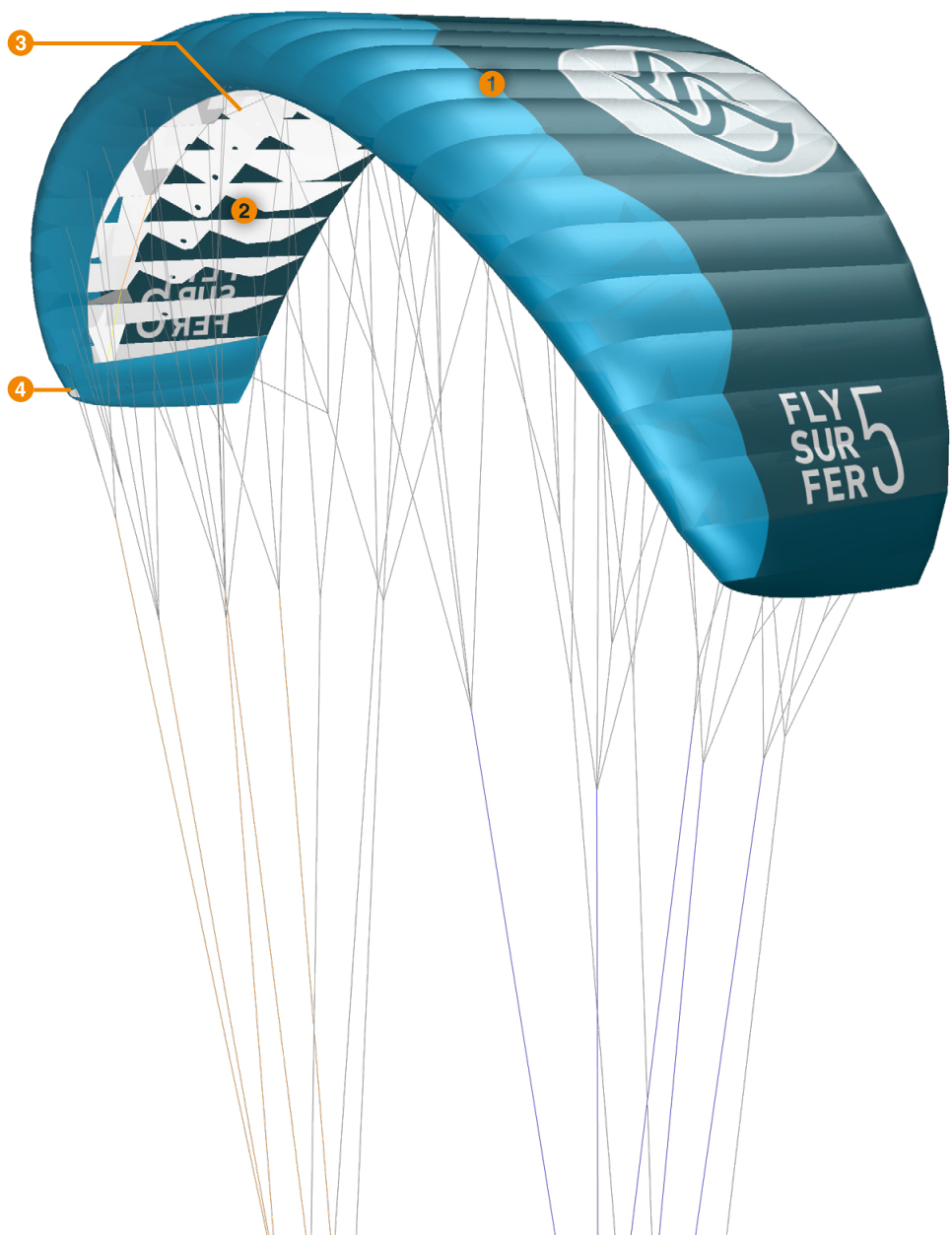

+ Optimized Construction

El PEAK4 está hecho con nuestra combinación de materiales de rendimiento comprobado de telas DLX+ y X-Light, y cuenta con refuerzos en las áreas sujetas a cargas especialmente altas, tales como el borde de ataque, la punta del ala y el borde de fuga del kite. El concepto de superficie única simplemente colapsa durante choques fuertes en el borde de ataque; por ello, no puede romperse ni dañarse gravemente. El nuevo boceto del PEAK4, su número reducido de celdas y el diseño de la brida, además del uso de la tela X-Light para áreas grandes en la cubierta, crean un kite liviano y fantástico, con un tamaño compacto, ideal para llevar a la montaña.

+ Concepto de superficie única

El concepto de superficie única del foil kite brinda una reducción de potencia muy eficaz y permite la pérdida de potencia inmediata al tirar de la barra. De esta forma, el PEAK4 ofrece altos niveles de seguridad en la montaña. Su rendimiento e inigualable tracción generan una increíble potencia por metro cuadrado. La curvatura del perfil del PEAK4 maximiza su potencia y agilidad. El beneficio más evidente del concepto de superficie única es la masa reducida del kite, que permite que el PEAK4 se mantenga estable mientras vuela al borde de la ventana de viento con la más leve brisa, sin sobrevolar y permaneciendo fácil de controlar tanto en condiciones de poco y mucho viento.

+ Sistema de seguridad B-Safe

El sistema de seguridad B-Safe está instalado a lo largo de los puntos de sujeción de nivel B, a través de anillos deslizantes de polietileno. Al activar el sistema de liberación rápida, la barra se desliza hacia arriba hasta la 5ta línea y el kite se arriza horizontalmente, en el medio. De esta forma, se elimina la presión en el kite para que baje sin potencia a través de la ventana de viento. Luego, el PEAK4 puede reactivarse inmediatamente y volver a arrancar en la zona de potencia. Este sistema de seguridad se aplica totalmente en el despegue y aterrizaje independiente de este kite.

+ Punta de ala híbrida

Esta tecnología consta de dos celdas de inflado autónomo en cada punta del ala del kite. Las aperturas están protegidas con un material de red que evita que entre nieve o mugre. La aerodinámica más eficaz de la punta permite un giro más ajustado con un tirón constante, así como también una mayor resistencia al vuelo hacia atrás. La respuesta de la barra se ha mejorado considerablemente, y el flameo de la punta se ha eliminado casi por completo, lo que aporta al PEAK4 una sensación de confianza familiar pero deportiva.

1 Construcción X-Light / DLX+

Este diseño consta de una capa externa de Nylon 6.6 de 32 g/m2, de alta resistencia, antidesgarro doble, resistente a los rayos UV + PU, y una capa interna Lotus. Los foil rígidos forman una capa más sólida y dinámica, y se cosen hacia adentro para minimizar la abrasión en el borde de ataque si el kite choca contra superficies duras.

2 Peso y tamaño

PEAK4	Weight (kg)	Packing size (HxLxW)
3	0,62	33 x 10 x 10
4	0,70	35 x 11 x 11
5	0,88	37 x 12 x 12
8	1,16	41 x 13 x 13
11	1,46	45 x 15 x 15

3 Sistema de seguridad B-Safe

El paquete del PEAK4 incluye las líneas del sistema de seguridad B-Safe para su montaje. Las instrucciones de montaje pueden encontrarse en la página X.

4 Punta de ala híbrida

Esta tecnología tiene una apertura integrada en la punta del ala para desviar la nieve o la mugre que ingrese.

03 MANEJO



La cometa debe asegurarse adecuadamente, incluso si el viento es ligero. Una cometa fuera de control constituye un peligro grave para las personas que se encuentran en la dirección del viento. Para asegurar la larga duración de la cometa, recomendamos no dejarlo ondeando bajo el sol y el viento por periodos largos.

03.01 Preparar el kite foil

1 Despliegue la cometa sobre una superficie libre de cualquier objeto duro o filoso. Desenrolle la cometa hacia abajo en la dirección del viento y sujétela con algún objeto sin bordes filosos con suficiente peso como para mantenerla en el suelo, según el tipo de viento.

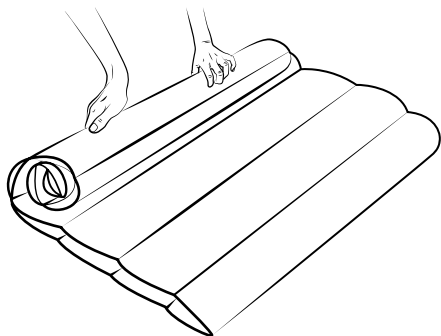

2 Coloque la barra a una distancia suficiente de todas las líneas de la brida en el borde de fuga del kite. Asegúrese de que la barra no pueda caerse ni engancharse entre las bridas.

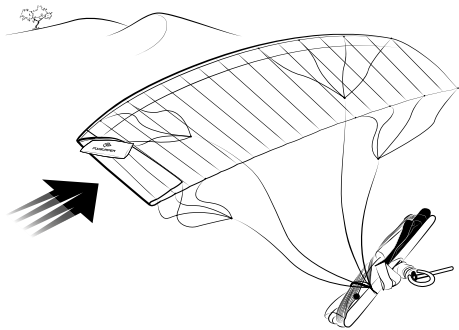

3 Verifique que la brida no esté enredada. Asegúrese de que las líneas no estén enganchadas en la parte trasera de la cometa.

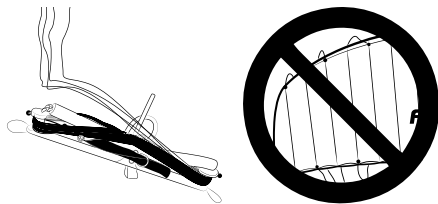

4 Comience desde el borde de ataque mientras sostiene las líneas centrales para inspeccionar visualmente la brida paso a paso.

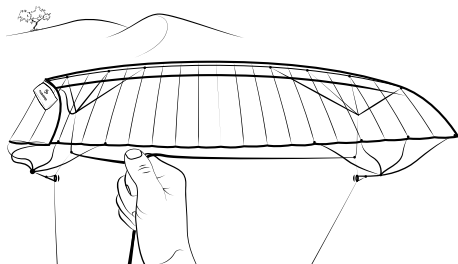

5 Si la brida está desenredada, coloque las líneas centrales hacia adentro y las líneas de dirección hacia afuera. En caso contrario, siga los consejos del capítulo "Desenredar la brida".

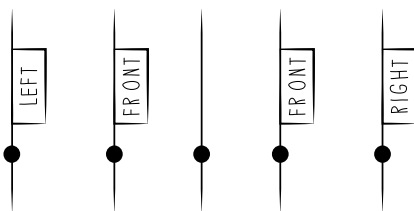

6 Desenrede las líneas de vuelo. Verifique que no estén dañadas y que no tengan nudos.



7 Si las líneas siguen estando torcidas, enderécelas girando la barra. Es posible (especialmente si no fue cuidadoso al guardar el equipo o preparar la cometa) que deba volver a pasar la barra a través de las líneas para desenrollaras.

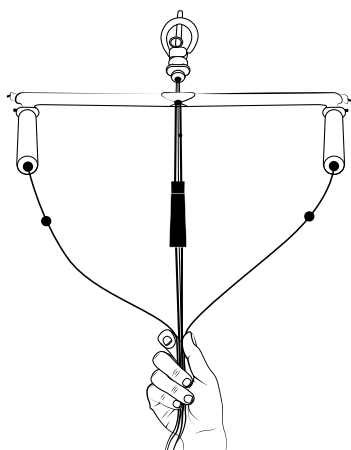

3 Si la brida está enredada, las líneas de un lado de la brida correrán a través de las líneas del otro lado.

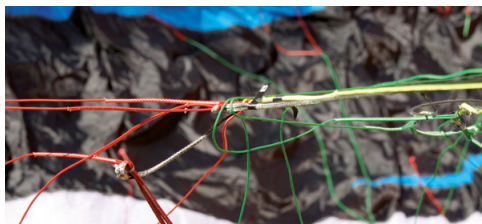

4 Pase la barra por estas líneas a través de la brida.



03.02 Desenredar la brida

Hasta una brida muy enredada puede desenredarse rápidamente con la técnica adecuada. Si la brida está enredada, es probable que sea consecuencia de errores cometidos al guardar o preparar la cometa.

1 Enrolle las líneas en la barra hasta acercarse al mixer y asegure las líneas con un medio nudo y/o la cuerda elástica.

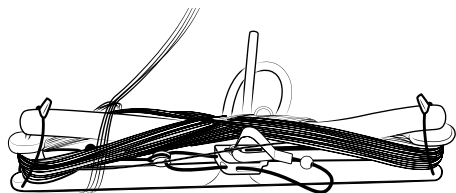

2 Deshaga cualquier círculo, nudo o aglomeración que se haya formado.



5 Vuelva a tensionar la brida ligeramente para verificar que no esté enredada. En caso de ser necesario, repita el último paso hasta que las bridas derechas e izquierdas estén separadas.

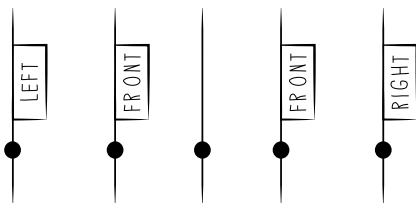

6 Desenrolle las líneas de la barra y verifique que no estén enredadas como se indicó en los pasos anteriores.

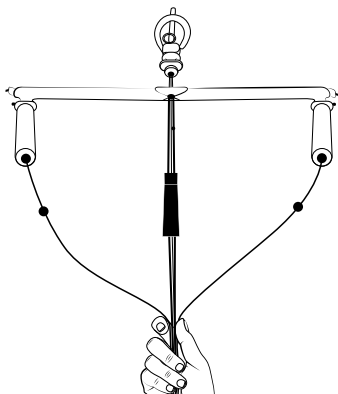

03.03 Asegurar el kite foil

❶ Pliegue la cometa al medio y deje que las puntas caigan en la dirección del viento. La vela inferior y la brida mirarán hacia adentro. Coloque peso sobre la cometa en el tercio delantero de la vela superior. Con este método, se evita que las puntas aleteen con el viento. Además, abrir la(s) válvula(s) de desinflado también puede servir.

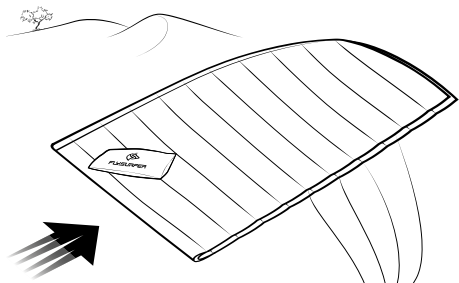

Consejo: La cometa también se puede asegurar con el mismo método que se describe para el despegue. Sin embargo, se ha demostrado que el método anterior mantiene la cometa más quieta con vientos más fuertes.

❷ Asegúrese de que las puntas no aleteen demasiado, ya que este movimiento puede causar que la brida se enrede. Las puntas pueden asegurarse con un poco de arena u otro objeto adecuado.

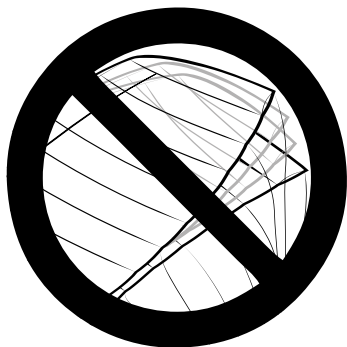

04 DESPEGUE

Además de verificar las condiciones meteorológicas y del viento, inspeccione todo el equipo, en especial el sistema de seguridad, antes del despegue. No use el equipo fuera de su rango de viento máximo recomendado. Cuando despegue en condiciones de vientos fuertes, recomendamos tener un asistente que lo sostenga desde la parte trasera de su arnés. Durante el despegue, siempre verifique que las líneas de la brida no se enganchen ni se enreden.

04.01 Despegue en autonomía al borde de la ventana de vuelo

❶ Coloque la cometa a 90° del viento. Pliegue la punta del barlovento y asegúrela cerca del borde de ataque.

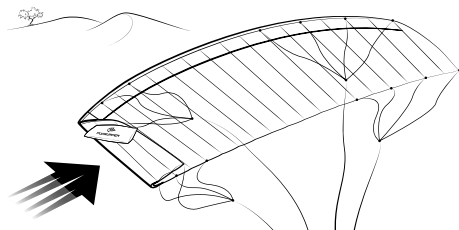

❷ La cometa debe posicionarse a 15-30° en la dirección del viento cuando tensiona lentamente las líneas para el despegue

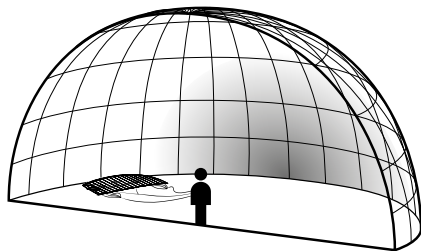

❸ Asegúrese de que la punta de sotavento no se doble a barlovento.



④ Remueva la arena o el objeto que asegura la cometa para soltarla, de un paso hacia atrás para alejarse de la cometa y guíela con cuidado.

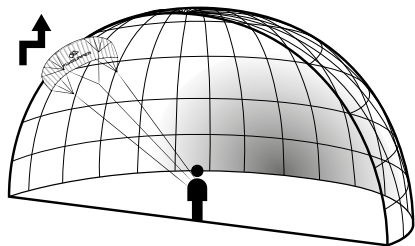

③ Cuando la cometa esté inflada y usted esté listo, hágale una seña a su ayudante para indicarle que puede soltarla. Asegúrese de volver a verificar que todas las líneas se muevan libremente antes de hacer la seña.

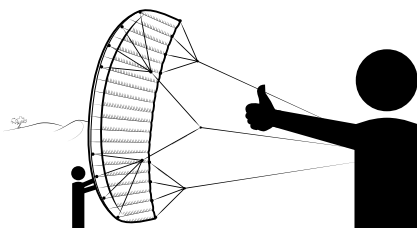

Consejo: Puede evitar que las líneas se enganchen en la punta inferior volviendo a doblar la punta y asegurando el segundo pliegue con arena, por ejemplo.

Nota: Usted se alinea con el viento, y el ayudante mantiene su posición y no se mueve.

04.02 Borde de la ventana de viento con un ayudante en un kite foil

Es importante que su ayudante tenga experiencia en este tipo de técnica y que usted le explique cómo se lleva a cabo.

① La cometa y el ayudante deberán posicionarse exactamente en el borde de la ventana.

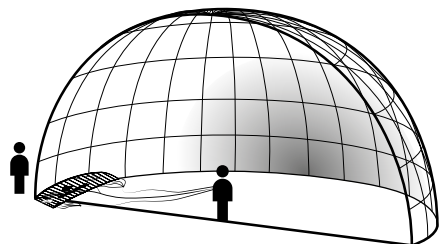

② El ayudante comienza en el centro de la cometa y lo sostiene en la dirección del viento. A medida que la cometa se infla, el ayudante lentamente baja sus manos por el borde de ataque de la cometa y deja que las partes infladas se eleven. En este momento, la punta inferior ya no debe tocar el suelo.

04.03 Zona de potencia

Importante: Solo arrancar el kite en la zona de potencia con viento liviano para evitar desarrollar fuerzas grandes o picos de potencia. Mantener siempre una distancia de seguridad considerable entre el kite y usted a favor del viento.

① Luego de posicionar el kite en la zona de potencia, asegúrese de aplicar peso sobre el borde de fuga con objetos adecuados o suficiente arena o nieve.

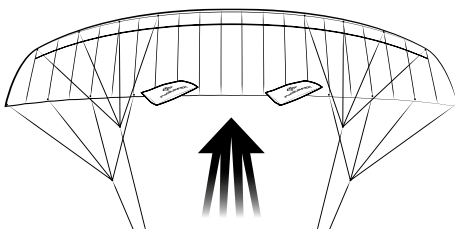
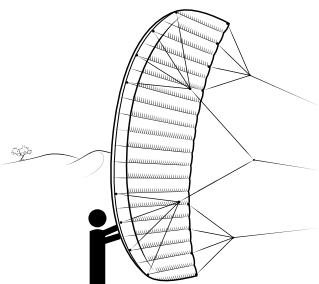

- 2** Tensione las las líneas de vuelo para que el kite se eleve lentamente. De otro paso en la dirección contraria al viento para liberar el peso del borde de fuga del kite.

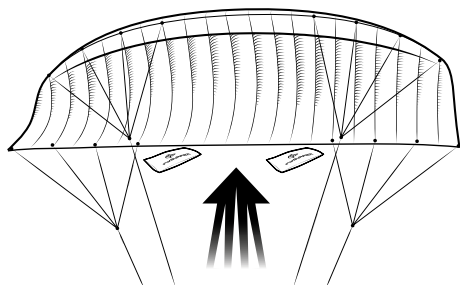

- 3** Reduzca la potencia del kite hasta que alcance el zenit.

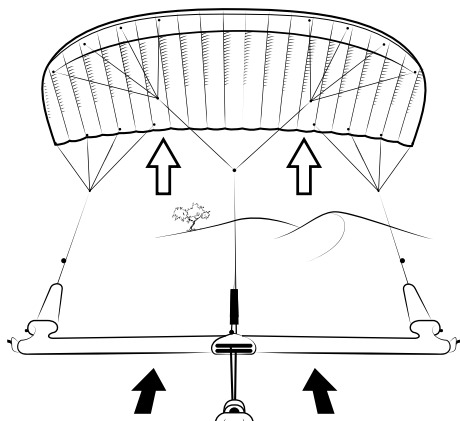

05 REDESPEGUE

05.01 Despegue de espaldas

- 1** Sostenga las pre-líneas por encima de los flotadores lo más alto que pueda. Asegúrese de que la barra se encuentre elevada en la forma correcta. No cruce las manos.

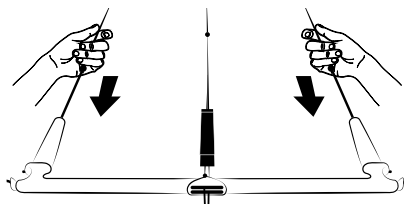

- 2** Tire ambas pre-líneas lo más cerca de su cuerpo que pueda para elevar la cometa del suelo. En condiciones de viento ligero, tirar fuerte de las líneas o dar jalones puede ser útil. Si la cometa no se despega del agua, sostenga las pre-líneas más arriba.

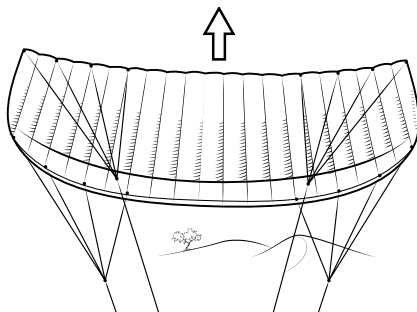

- 3** Cuando la cometa se encuentre al menos a una envergadura de distancia sobre del suelo, suelte una de las pre-líneas. Asegúrese de sujetar la otra y de que la barra esté en la posición correcta.

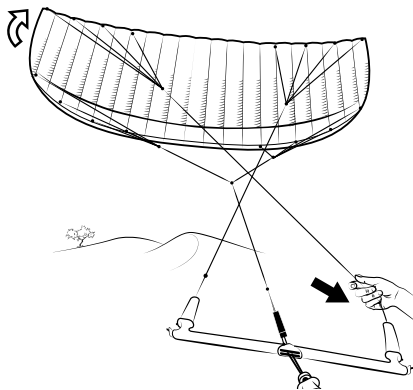

- 4 Ahora, la cometa girará. Cuando el borde de ataque apunte hacia arriba, suelte la otra pre-línea y vuelva a colocar su mano en la barra. Reduzca la potencia de la cometa hasta que vuelva a estar en el cielo hacia el zenit.

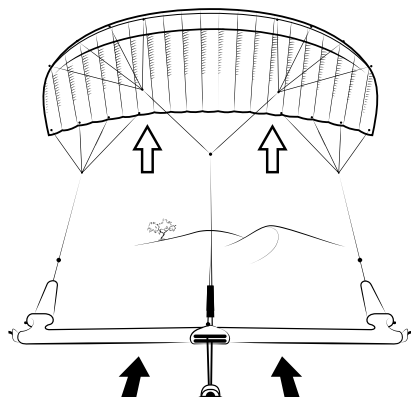

Consejo: El despegue de espaldas es el método de redespigue recomendado cuando se practica kitesurf, ya que extiende la durabilidad y tiene el menor efecto en los materiales del equipo.

05.02 Redespigue con una línea

- 1 Sostenga una línea de dirección sobre el flotador. Tire la línea lo más cerca hacia su cuerpo que pueda para que la cometa empiece a girar hacia el lado para el que usted tira. Siga tirando hasta que la cometa despegue al borde de la ventana de viento.

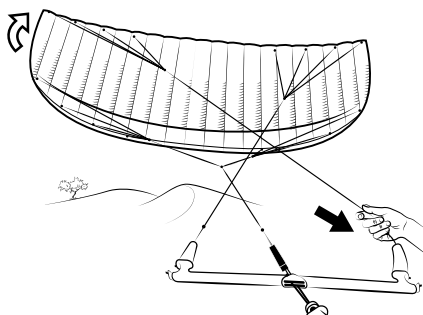

Si la cometa no se eleva ni gira hacia un lado cuando se tira de la pre-línea, intente tirar de la pre-línea del lado contrario. Si no funciona, use el método de despegue de espaldas.

- 2 Suelte la línea de dirección cuando el borde de ataque de la cometa apunte hacia arriba. Tome la barra y manténgala sin potencia hasta que la cometa vuelva a volar.

06 ATERRIZAJE

06.01 Aterrizaje con un asistente

- 1 La forma más fácil y segura de aterrizar la cometa es con la ayuda de un asistente. Cuando desee aterrizar, hágale una seña a un ayudante que sepa cómo aterrizar su cometa. El ayudante deberá pararse a barlovento de la cometa.

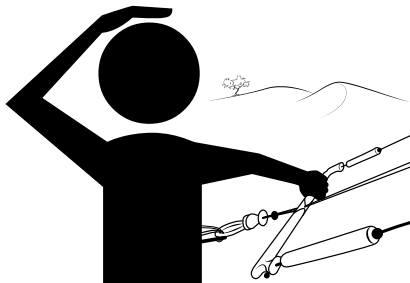

- 2 Baje la cometa hacia el ayudante sobre el borde de la ventana de viento.

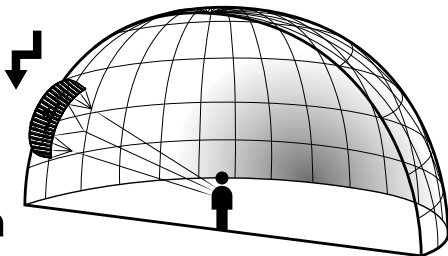

- 3 Ahora, el ayudante puede acercarse a la cometa y tomar el borde de ataque de la cometa.

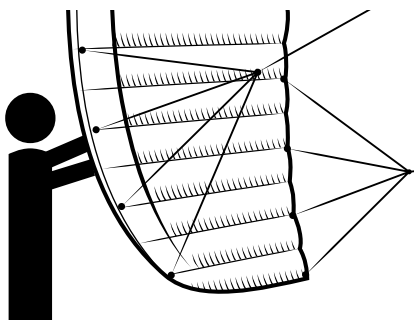

!!! Advertencia: El ayudante nunca debe tomar ninguna línea.

④ Camine hacia su ayudante y tire fuerte de la línea de dirección de sotavento cuando la cometa esté asegurada en sus manos. De esta forma, la cometa flambeará en la dirección del viento del ayudante.

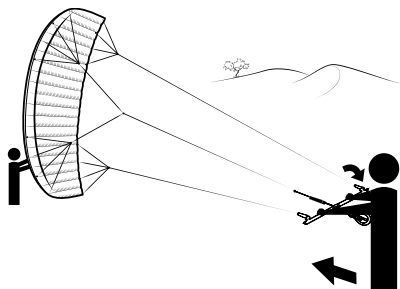

③ Acérquese rápidamente hacia el kite hasta que se encuentre apoyado sobre el suelo en su totalidad.

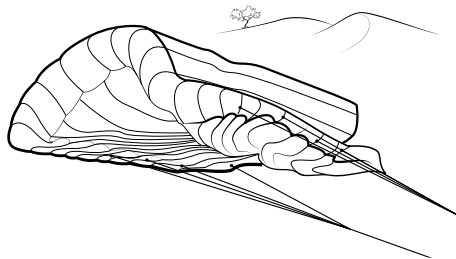

④ Asegure la cometa como se indica en la sección "Asegurar la cometa".

⑤ Asegure la cometa como se indica en la sección "Asegurar la cometa".

06.02 Aterrizaje sin asistente en la ventana de viento



Advertencia: Mantenga una distancia mínima de dos líneas en la dirección del viento. En general, recomendamos aterrizar con la ayuda de un asistente. Solo se debe probar aterrizar la cometa mediante backstall en condiciones de viento ligero.

① Vuele el kite hacia abajo al borde de la ventana de viento.

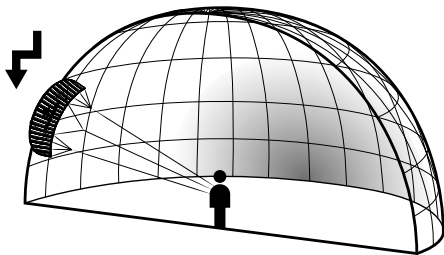

② Dirija el kite hacia abajo con fuerza para que colapse sobre el suelo.

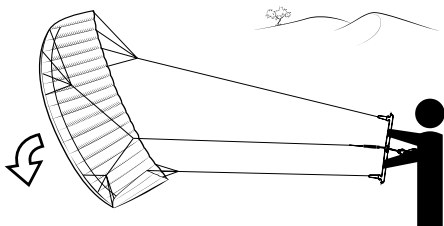

06.03 Aterrizaje en autonomía con el sistema de seguridad B-Safe

Asegúrese de que el área de aterrizaje sea lo suficientemente grande y que esté libre de obstáculos que puedan dañar la cometa.

① Active el sistema de liberación rápida y el kite caerá sin potencia desde el cielo. Como opción, puede tirar de la 5ta línea hasta que el kite caiga del cielo sin presión.

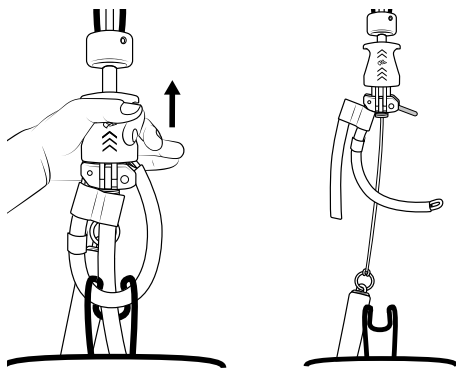

② Asegure el leash de seguridad con un objeto adecuado (por ejemplo, un poste o una tabla bien enterrada en la arena).

③ Asegure la cometa como se indica en la sección "Asegurar la cometa".

Consejo: También se puede aterrizar el kite de forma controlada (volándolo hacia atrás) si se tira ligeramente de la correa de seguridad sin activar el sistema liberación rápida.

07 SISTEMA DE SEGURIDAD

❶ El kite PEAK4 incluye nuestro sistema de seguridad B-Safe. Tras activar el sistema de liberación rápida, la barra de control se desliza hacia arriba hasta el tope.

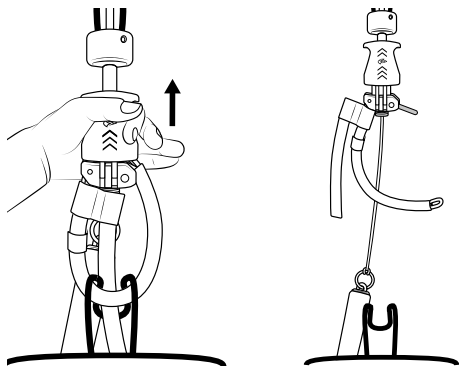

❷ El kite cae desde el cielo sin presión.



07.01 Reactivar la cometa

Luego de activar la seguridad, la cometa puede volver a prepararse en el agua y despegarse con facilidad.

❶ Suba por la línea de seguridad hasta llegar a la barra de control. Tenga cuidado de no enredarse en la línea de seguridad suelta.



❷ Cuando llegue a la barra, asegure la línea de seguridad al gancho de su arnés enrollando el lado de la línea de seguridad que se encuentra tensionado alrededor del gancho del arnés dos veces y luego el lado suelto en la dirección contraria una vez.



❸ Cuando la línea de seguridad esté asegurada, el sistema de liberación rápida puede volver a montarse. Coloque el extremo del chicken loop en el seguro mientras mantiene el mango de activación rojo abierto.

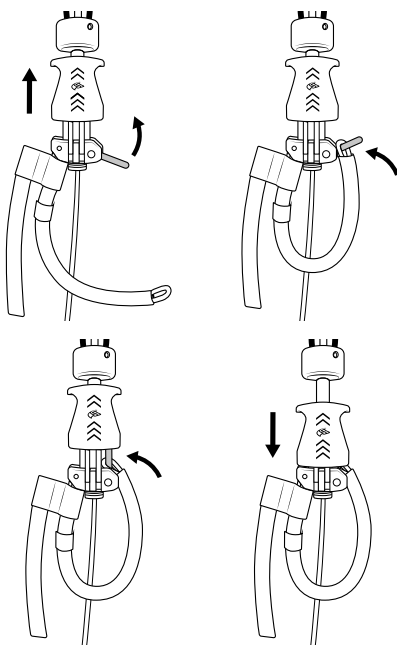

❹ Suelte el chicken loop y desenrolle la línea de seguridad del gancho del arnés. Asegúrese de tener un buen agarre de la línea de seguridad cuando engancha el chicken loop y lo asegura con el chickenstick.

❺ Suelte lentamente la línea de seguridad. Asegúrese de que no se haya enredado en ninguna parte de su cuerpo. Para evitar quemaduras o cortes, no deje que la línea de seguridad se deslice muy rápidamente por sus dedos. Para ello, recomendamos soltar la línea cuando llegue a los últimos dos metros.

08 EMERGENCIAS

En caso de emergencia, es importante no entrar en pánico y reaccionar de forma deliberada para solucionar el problema.



Especialmente en condiciones de vientos fuertes, **la cometa puede sobrevolar al piloto**. Esta situación puede corregirse aumentando la potencia de la cometa al tirar la barra contra su cuerpo o frenar las pre-guías (rojas y verdes). También se puede contrarrestar el sobrevuelo de la cometa o volverla a posicionar en la ventana de vuelo conduciéndola de adelante hacia atrás.



Si el centro de la cometa colapsa contra el piloto (frontstall), es importante activar la liberación rápida antes de que se vuelva a abrir, ya que la cometa puede desarrollar mucha potencia cuando se vuelve a abrir en la ventana de viento.



Si la cometa vuela hacia atrás (backstall), se puede recuperar reduciendo la potencia (empujando la barra hacia la cometa). En condiciones de viento muy ligero, puede agarrar el trim y dar tirones cortos y marcados para acelerar la cometa.



Si corre peligro de ser arrastrado mar adentro con una cometa que no puede volver a despegarse, se recomienda abandonar la cometa y volver nadando a la orilla, cuando sea posible. En caso contrario, se recomienda mantener la cometa, ya que de esta forma será más fácil para los equipos de rescate detectarlo.



Atención: Es muy fácil enredarse en las líneas de la brida que lo rodean. Evite movimientos de nado innecesarios. En el peor de los escenarios, tener un cuchillo en su arnés puede ser muy útil.

09 GUARDAR EL EQUIPO

El kite FLYSURFER puede guardarse en el bolso muy rápidamente. Es importante que la brida se encuentre asegurada dentro de la cometa y que la barra nunca atraviese ni se enrede con las líneas de la brida.

1 Enrolle las líneas alrededor de la barra hasta llegar al mixer. Asegure las líneas con elásticos o con un medio nudo. Sostenga la barra o apóyela en un lugar donde no interfiera con las líneas de la brida.

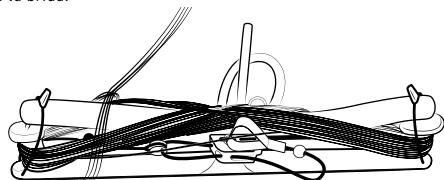

2 Doble la cometa al medio (punta con punta) y asegúrese de que la brida quede dentro de ambas mitades. También verifique no queden líneas de la brida sobre el extradós.

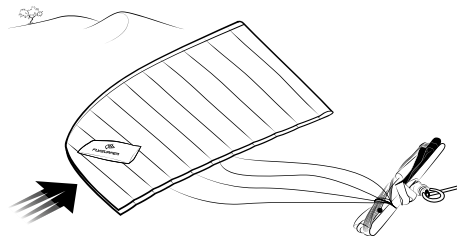

Consejo: Si no quiere enrollar la cometa en la barra mojada, puede adherir la barra al exterior del bolso. Doble la cometa al medio (punta con punta), luego enrolle el kite, incluida la brida, y colóquelo dentro del bolso. Luego, enrolle la barra y adhiérala al exterior del bolso.

3 Apoye la barra sobre la cometa a una pequeña distancia de los extremos hacia el centro.

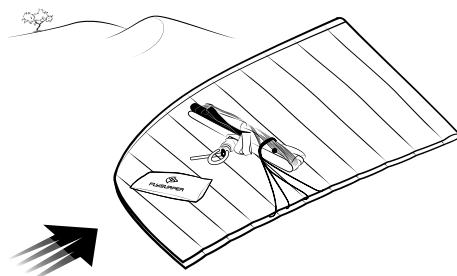

- 4 Arroje las líneas de la brida entre la cometa doblada.

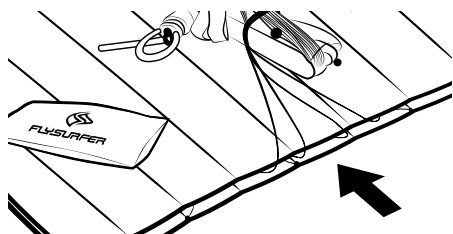

- 5 Enrolle la cometa alrededor de la barra. Asegúrese de que ningún objeto filoso que pueda haber en la playa dañe la tela.

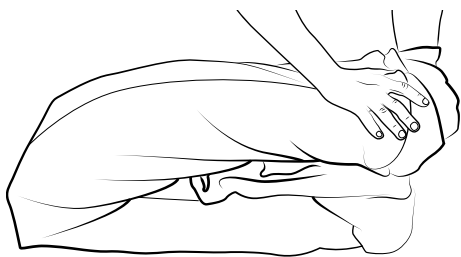

10 CUIDADO DE LA COMETA

Las cometas FLYSURFER son muy duraderas y resistentes a los rayos UV y al agua salada. Con el cuidado adecuado, su cometa puede durar aún más. Los efectos ambientales, la exposición a los rayos UV y el desgaste mecánico causan cambios en el color de la tela y una apariencia sucia. El cambio de color no afecta el vuelo de la cometa y no está cubierto por la garantía.

No deje la cometa a la intemperie.

Los usuarios que guardan su cometa inmediatamente al terminar la sesión, o durante descansos largos, minimizarán el tiempo de exposición del material al sol y su movimiento al viento, y extenderán la vida útil de su cometa.

Secado

Si guarda el equipo mojado por un largo periodo de tiempo, podrían aparecer manchas de moho desagradables u óxido en las partes metálicas, y el color se puede desteñir. Esto no afecta el rendimiento del equipo, pero reducirá su valor. Para evitar la aparición de moho, seque la cometa volándola hasta que la cubierta esté seca.

Enjuague

Enjuague su cometa de vez en cuando con agua limpia después de usarlo en agua salada y déjelo secar a la sombra. No use detergentes. La garantía no será válida si se usan detergentes.

Inspección

Inspeccione todas las partes del equipo antes de cada uso, especialmente las partes que puedan desgastarse. Las fallas en el material pueden causar daños graves y poner al kiter en riesgo.

11 MONTAJE DEL SISTEMA B-SAFE

1 Saque las líneas grises del sistema B-Safe, que se encuentran en el bolsillo lateral del bolso del PEAK4.



2 Conecte ambas líneas grises del sistema B-Safe con un nudo de alondra en el extreme de la 5ta línea de la barra CONNECT.



3 Extienda el kite PEAK4 enfrente suyo. La línea blanca del sistema B-Safe corre a través de los anillos deslizantes de polietileno en el nivel B.



4 Conecte cada una de las líneas grises del sistema B-Safe en cada ala a los puntos de sujeción rojos LCL de la línea blanca del sistema B-Safe. Asegúrese de que las líneas corran libremente antes del montaje y que no se crucen.



12 MANTENIMIENTO

Las partes que más se desgastan son la línea de depower, la línea de seguridad (consultar el manual de la barra), las líneas de repuesto y las poleas. El cambio de líneas de vuelo y de otras partes dependerá del uso que se dé al equipo en su vida útil. Si no realiza un mantenimiento adecuado de dichas partes, el equipo podrá sufrir daños y la garantía no tendrá validez.

12.01 Reemplazo de las líneas de repuesto

Las líneas de repuesto son aquellas líneas amarillas presentes en el sistema de poleas, conocido como el mixer. Se deberá reemplazar la línea de repuesto antes de que la funda pueda romperse o deshilacharse (aproximadamente después de 100 horas). Las poleas deberían cambiarse después de aproximadamente 250 horas de uso.

Antes de cambiar las líneas de repuesto, realice una prueba del mixer para verificar su largo actual. Al cambiar las líneas, este largo cambiará y usted podrá volver a su ajuste anterior.

Consejo: Asegúrese de siempre cambiar un solo lado a la vez y utilice el lado restante como modelo del aspecto del mixer.

1 Extienda la cometa y desenrede la brida. Asegúrese de que las líneas no se crucen ni se mezclen durante el procedimiento.



2 Desconecte las líneas centrales y de dirección de un lado y desmonte las piezas de la línea corta en el mixer.



3 Extraiga las líneas antiguas de la polea. Siempre cambie ambas líneas.

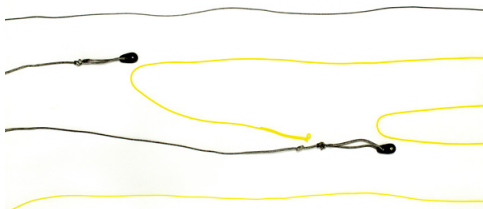

4 Se requiere mucha concentración para cambiar la polea. Primero, realice un nudo de boca de lobo al final de la línea.



5 Inserte la polea a través del bucle.



6 Asegure el nudo de boca de lobo con firmeza.



7 Asegúrese de amarrar la nueva línea de repuesto del mismo modo que la anterior.

La línea de repuesto larca tiene un nudo en la punta, cuya



8 La intención es evitar que la polea se deslice. Pase el anillo a través del bucle y fíjelo en la línea de vuelo.



9 Repita el procedimiento de las piezas de línea corta y ajuste los nudos con firmeza.



10 Vuelva a conectar las líneas de vuelo y repita el mismo procedimiento del otro lado. Ate todos los nudos con firmeza e inspeccione la brida detenidamente.



Precaución: Luego de cambiar las líneas de repuesto, realice una prueba del mixer y ajústelo según sea necesario.

12.02 Líneas de conexión

Las líneas de conexión (LCL) le permiten cambiar rápidamente una línea de la brida, y funcionan como un punto débil de sobrecarga predeterminado que evita daños en la cubierta. Si se rompe una LCL, reemplácela por una LCL nueva del mismo color (misma resistencia de ruptura).

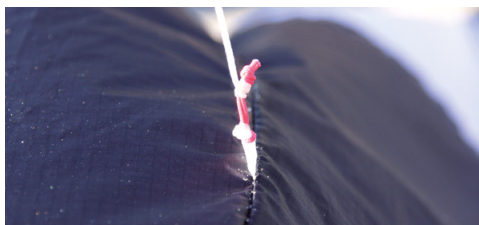

12.03 Reparar la tela

El equipo incluye un kit de reparación para arreglar pequeñas rasgaduras (por ejemplo, por el contacto con un objeto filoso). El área que necesita reparar debe estar limpia, seca y libre de grasa. Puede realizar reparaciones provisorias con cinta de reparación spinnaker, pero la rasgadura deberá encitarse desde el interior de la cometa. Se recomienda redondear los bordes de la cinta de reparación. Existe un aglutinante especial (compuesto sellador de silicona) para la tela X-Light que puede solicitar a nuestros socios comerciales o directamente a nosotros. Dicho aglutinante incluye un manual de reparaciones. También realizamos reparaciones profesionales. Podemos cambiar las partes de la cubierta para eliminar cualquier rastro de daño.

Consejo: Cuando una rasgadura está cerca de una costura (a menos de 5 cm), recomendamos coserla para reparar el área dañada.

13 TRIMMING (RECORTE)

Como todas las líneas cambian de longitud en el transcurso del tiempo, hemos diseñado un método para corregir las características de vuelo de manera fácil y rápida. Recomendamos efectuar ajustes después del uso intensivo del producto durante años para mantener el rendimiento del producto y garantizar la duración del PEAK4.

13.01 Prueba del mixer

1 Desenrede el mixer y mantenga los bucles junto a las pequeñas banderas de la A a la Z en un mismo nivel.

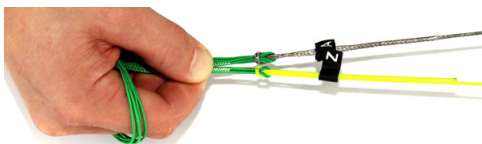

2 Tensione el mixer y asegure las puntas de las líneas centrales y de dirección (un asistente puede sostenerlas). La posición de las líneas no debería cambiar durante la prueba.



3 Suba C al nivel de A-Z y tense el mixer (mín. 5 kg de carga por tracción por línea). Los tres nudos deberán estar al mismo nivel en un trim (recorte) estándar.

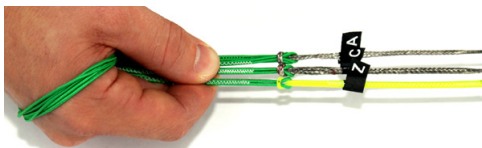

4 En caso contrario, simplemente mueva el anillo metálico del mixer (C) hasta que los 3 nudos estén al mismo nivel.



Consejo: El mixer es básicamente un sistema de poleas 2 a 1. Si desea cambiar la posición de B por 1 centímetro, deberá mover dos centímetros el anillo.

5 Suba B al nivel de A, C y Z y tense el mixer. Los cuatro nudos deberán estar al mismo nivel en un trim estándar.



6 En caso contrario, simplemente mueva el anillo metálico del mixer (B) hasta que los cuatro nudos estén al mismo nivel.



7 Listo. Asegúrese de volver asegurar todo firmemente luego de realizar el ajuste, para que el trim mantenga la carga por tracción.

Consejo: Cuando la configuración del mixer se encuentra en el trim estándar (0), por ejemplo, los cuatro nudos están al mismo nivel, solo mueva el anillo metálico del mixer (C) para cambiar el trim básico. B automáticamente ajusta la mitad de la cantidad de C cuando se modifica.

13.02 Trim óptimo de las líneas de vuelo

Las líneas de dirección (laterales) se acortan con el tiempo en relación con las líneas de vuelo (centrales). Debajo de los flotadores, la línea lateral podrá acortarse o extenderse con nudos. Se necesita extender las líneas laterales cuando debe tirarse demasiado del trimmer para que la cometa vuele normalmente en su rango de viento programado.

14 REPARACIONES Y REPUESTOS

Las reparaciones podrán realizarse en el taller de la sede principal o mediante los socios de venta de Flysurfer que ofrezcan un servicio de reparación. Pueden adquirirse los repuestos originales de alta calidad para todos los productos Flysurfer en nuestra tienda en línea: shop.flysurfer.com



FLYSURFER Kiteboarding
Brand of Skywalk GmbH & Co. KG
Windeckstr. 4
83250 Marquartstein, GERMANY

WEBSITE: www.flysurfer.com

EMAIL: info@flysurfer.com

PHONE: +49 (0) 86 41 69 48 - 30