



FLYSURFER

MANUEL D'UTILISATION SOUL

FR

CONTENU

01	Note de sécurité	3
01.01	Ne volez pas avec un kite.....	3
02	Informations générales	4
03	Manipulation	6
03.01	Mise en place de l'aile.....	6
03.02	Démêler les lignes.....	7
03.03	Sécuriser l'aile au sol.....	8
04	Décollage	8
04.01	Décoller seul en bord de fenêtre.....	8
04.02	En bord de fenêtre avec un assistant.....	9
05	Redécollage	10
05.01	Redécollage en marche arrière.....	10
05.02	Redécollage à une ligne.....	10
05.03	Vidage.....	11
06	Poser l'aile	11
06.01	Poser avec un assistant.....	11
06.02	Poser seul en faisant décrocher l'aile.....	12
06.03	Poser seul avec la ligne de sécurité.....	12
07	Système de sécurité	13
07.01	Réactivez l'aile.....	13
08	Urgences	14
08.01	Replier son aile à caisson dans l'eau profonde.....	14
09	Ranger l'aile	15
10	Entretien	16
11	Entretien	16
11.01	Remplacer les lignes de poulies.....	17
11.02	Fusibles.....	18
11.03	Réparer le tissu.....	18
12	Trimming	18
12.01	Mixer test.....	18
12.02	Vérification du bridage.....	19
12.03	Profile Moment Adjuster (PMA's).....	20
12.04	Réglage optimal des lignes.....	21
13	Réparations et pièces détachées	21

01 NOTE DE SÉCURITÉ

Lisez entièrement le manuel d'utilisation en ligne avant d'utiliser votre aile et respectez les procédures décrites. **Les informations de sécurité suivantes sont seulement des conseils et ne prétendent pas couvrir tous les cas de figure.**

01. Le kitesurf est **potentiellement dangereux** pour l'utilisateur et les gens autour de lui. Une mauvaise utilisation de ce produit peut provoquer des accidents potentiellement mortels pour l'utilisateur ou autrui. Chaque utilisateur doit être en mesure d'utiliser le produit correctement.
02. Les utilisateurs sont **entièrement responsables** de l'utilisation de ce produit. Il est de leur responsabilité de vérifier le bon état de leur équipement, particulièrement les pièces d'usure avant chaque utilisation. Vérifiez le bon fonctionnement de votre largueur avant chaque décollage. Cela permet d'être sûr de son fonctionnement ainsi que d'assurer l'entraînement de l'utilisateur.
03. Le produit doit n'être utilisé qu'avec **les pièces d'origine** et ne doit pas être modifié.
04. Il a été conçu pour des utilisateurs pesant entre 40 et 120 kg. Nous ne pouvons garantir son bon fonctionnement en dehors de ces plages de vent.
05. Ne faites pas de kite dans des conditions non adaptées, telles que les orages ou les vents de terre. Vérifiez les conditions météo avec attention et choisissez une taille d'aile adaptée.
06. Soyez au courant des dangers tels que les obstacles, les eaux trop peu profondes, les courants, les interdictions. Il est conseillé de discuter avec les autres utilisateurs connaissant bien le spot.
07. Gardez une marge de sécurité d'au moins deux fois la longueur des lignes sous votre vent et ne pratiquez jamais près d'autres personnes ou d'obstacles. Il est très dangereux de faire du kite à proximité de lignes électriques, de routes, d'un aéroport, d'une falaise etc...
08. Assurez vous de rester à la vue de quelqu'un qui est au courant que vous pratiquez. Ne sortez jamais seul en kite. Ne vous éloignez pas du bord plus loin que vous pouvez rentrer à la nage.
09. Une mauvaise utilisation des lignes est un risque important pour vous et les autres. Les lignes peuvent être dangereuses si vous touchez quelqu'un.
10. N'utilisez que des barres équipées d'un système de sécurité efficace. Utilisez un leash d'aile larguable pour pouvoir larguer tout le matériel en d'urgence.

01.01 Ne volez pas avec un kite

Un kite n'est pas conçu, testé et certifié pour voler. Voler avec un kite est illégal et n'est pas couvert par les assurances. **Voler avec un kite représente un risque mortel.**

02 INFORMATIONS GÉNÉRALES



+ Construction X-Light / DLX+

Chez Flysurfer nous avons construit la SOUL pour optimiser la légèreté et la solidité. Le nouveau tissu X-Light est le meilleur pour allier performance et longévité. Ce matériaux très léger en double ripstop est très résistant à la déchirure et très étanche, il offre également un superbe état de surface. Le bord d'attaque est en tissu Deluxe+ pour être encore plus résistant à l'abrasion.

+ Redecollage à une ligne

Les concepteurs ont crée un profil qui permet un redecollage très efficace. Nous sommes convaincu que les ailes à caisson peuvent révolutionner l'enseignement et l'apprentissage du kite. La sécurité est un facteur clé et pouvoir redécoller l'aile en tirant sur un seul arrière doit être identique sûr tous les systèmes. La SOUL rassemble tous les avantages d'une aile à caisson et la méthode de redecollage des ailes à boudins.

+ Entretien - Réglages

La SOUL propose plusieurs outils d'entretien et de réglages. Le nouveau système de vérification des lignes permet de régler facilement l'aile en fonction du rétrécissement des brides. Le mixer test permet toujours d'optimiser l'angle d'attaque de l'aile. L'utilisation intensive de l'aile nécessite des ajustements dans le temps. Il convient de se renseigner sur les méthodes de vérification et de réglage décrites dans le manuel ou dans les vidéos explicatives.

+ Système de vidage optimisé

La sécurité est un sujet majeur dans le développement de nos produits et le système de vidage automatique en fait partie. La conception interne et les choix de matériaux sur les ailes à caissons fermés FLYSURFER est optimisée pour absorber le moins d'eau possible, mais au cas où l'aile reste trop longtemps sur l'eau ou dans les vagues, le système de vidage est primordial pour pouvoir redécoller. Ce système nous distingue de la concurrence et permet les décollages en eau profonde ou des redécollage même par vent très faible.

+ Essayez les lignes courtes

La SOUL peut être utilisée avec des lignes courtes (entre 12 et 17m selon la taille de l'aile) pour faciliter les manœuvres. Le maniement est alors plus direct et l'aile génère moins de portance qui est parfait pour progresser ou enseigner en sécurité.

1 Tissus testé en competition et rigidificateurs

Nylon résistant 6.6, double ripstop 32gr/m², enduction resistente aux UV + PU à l'extérieur et Lotus à l'intérieur. Rigidificateurs pour plus de tenue de l'aile et un comportement plus dynamique. Ils sont placés un peu plus à l'intérieur pour limiter l'abrasion avec le sol à cet endroit du bord d'attaque.

2 Contour optimisé pour un redecollage efficace

Contours de l'aile au niveau des oreilles optimisés pour un redécollage à une ligne.

3 Marquages pour le réglages des brides et réglage internes.

Des marques sont présentes sur les brides pour faciliter les mesure et les réglage de l'aile. Les PMA sont des réglages internes pour optimiser la stabilité ou le depower mais ne doivent être utilisés que par des professionnels ou des utilisateurs très expérimentés.

4 Valves de dégonflage et bord de fuite

Le kite se dégonfle par deux ouvertures à scratch au centre du bord de fuite. La forme du bord de fuite a été revue, ainsi que le système de drainage qui a été optimisé.

5 Lignes en dyneema de chez LIROS

FLYSURFER fait confiance à LIROS pour les lignes et suspentes qui sont fabriquées en Allemagne. Grâce à l'âme en dyneema, nous pouvons obtenir un diamètre moindre pour la même résistance.

03 MANIPULATION



Une aile de kite doit être sécurisée même par vent faible. Un kite qui s'envole tout seul peut représenter un grave danger pour les personnes sous le vent. Pour optimiser la durée de vie de votre aile nous vous conseillons de ne pas la laisser flapper au sol trop longtemps.

03.01 Mise en place de l'aile

1 Dérouler votre aile sous le vent et sécuriser la avec un poids non coupant et assez lourd pour qu'elle ne s'envole pas toute seule. Placer la barre du côté du bord de fuite assez loin du bridage afin qu'elle ne s'emmêle pas dans les lignes et le bridage.

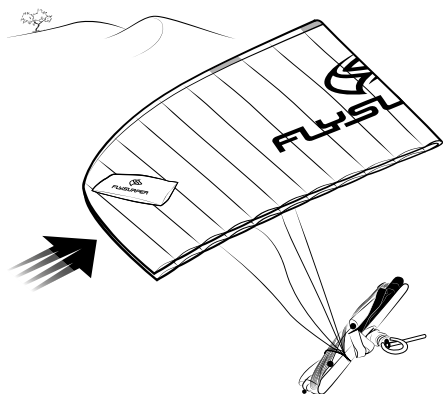

2 Déplier entièrement l'aile et fermez les scratchs de dégonflage. Déroulez les lignes en vous éloignant de l'aile.

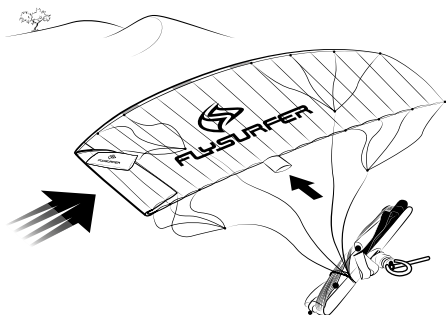

3 Assurez vous qu'aucune ligne n'ai fait le tour de votre aile. Vérifiez que les lignes et le bridage ne sont pas emmêlés, que tout en bon état et qu'il n'y a pas de nœuds.

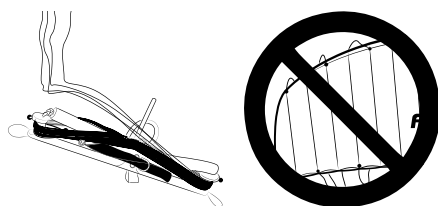

4 Vérifiez qu'il n'y ai pas de clés dans le bridage en commençant par le bord d'attaque.

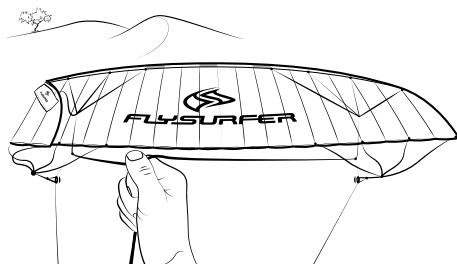

5 Quand la vérification est terminée placez les lignes avant au centre et les lignes arrières à l'extérieur.

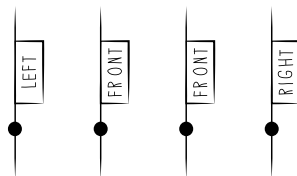

6 Vérifiez les lignes vers la barre, assurez vous qu'il n'y ai pas d'usure ou de noeud.



Exception: il y a un noeud d'arrêt sur la ligne de sécurité

7 Si les lignes sont emmêlées, défaites les tours en tournant la barre. Attention à ce que les arrières soient bien à l'extérieur et les avants à l'intérieur.

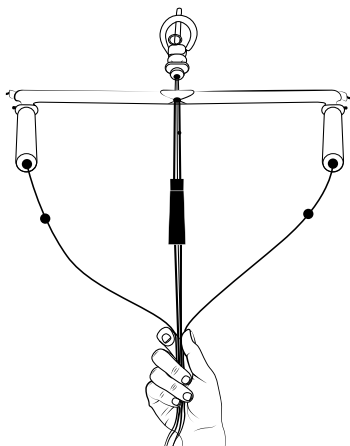

03.02 Démêler les lignes

Même un gros emmêlage peut être relgé rapidement avec la bonne méthode et il résulte probablement d'un mauvais rangement.

1 Enroulez les lignes jusqu'au lignes de poulies et fixer les à la barre avec une demi-clé ou les élastiques de la barre.

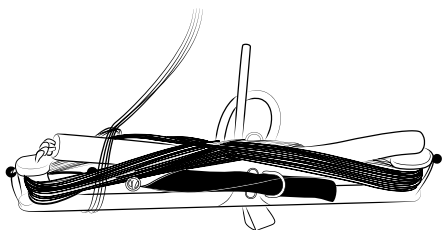

2 Défaites les noeuds ou clés.



3 Il est possible que le bridage d'un côté passe dans le bridage opposé.

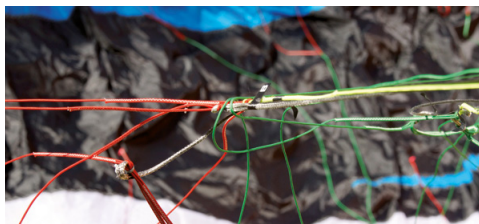

4 Dans ce cas passer la barre dans le bridage.



5 Mettez les lignes ne légère tension et si besoin continuer à passer la barre là où il convient pour démêler.

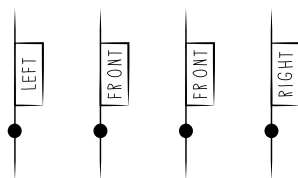

6 Déroulez les lignes et refaites la vérification.

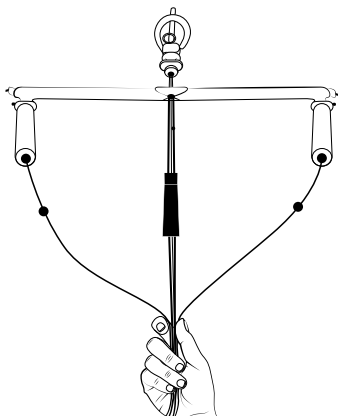

03.03 Sécuriser l'aile au sol

❶ Repliez l'aile en deux, les deux oreilles sous le vent afin que l'intrado et les lignes soient à l'intérieur. Poser un poids sur l'extrado côté bord d'attaque. Cette méthode évite le flappement dans le vent.

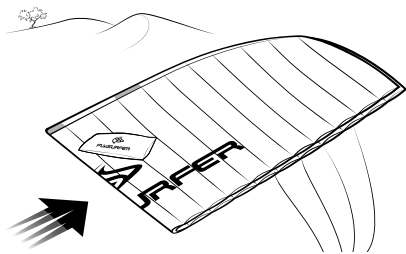

Conseil : Vous pouvez aussi procéder comme pour le décollage mais la méthode précédente est plus efficace par vent soutenu.

❷ Assurez vous que les oreilles ne flappent pas trop, ce qui pourrait emmeler le bridage. Eventuellement mettez un poids sur les oreilles.

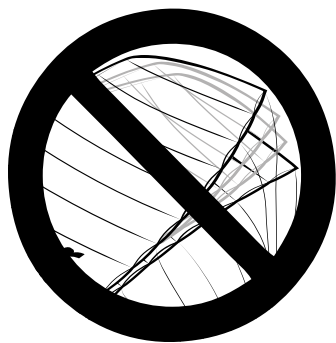

❸ Ouvrez les valves de dégonflage.

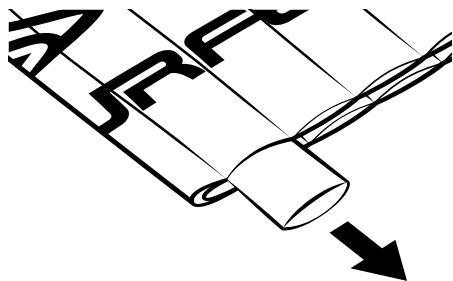

04 DÉCOLLAGE

Vérifiez les conditions et votre équipement, particulièrement le système de sécurité. N'utilisez pas une aile au delà de la plage de vent haute conseillée. Par vent fort nous conseillons de vous faire assister par quelqu'un qui vous tienne par le harnais. En décollant assurez vous bien qu'aucune ligne ne soit emmêlée ou prise ans un obstacle.

04.01 Décoller seul en bord de fenêtre

❶ Positionnez votre aile au sol dans le sens du vent, et poser un poids sur l'oreille au vent que vous aurez repliée.

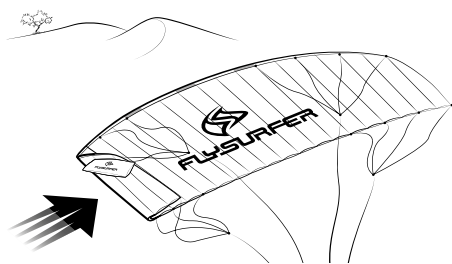

❷ Pré gonflez la voile à au moins 50%. Positionnez la voile 15 à 30° sous votre vent, et mettez doucement les lignes en tension pour décoller.

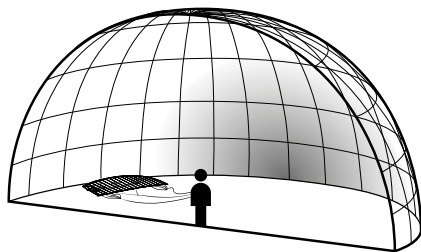

❸ Marchez un peu vers le vent pendant que l'aile se gonfle.

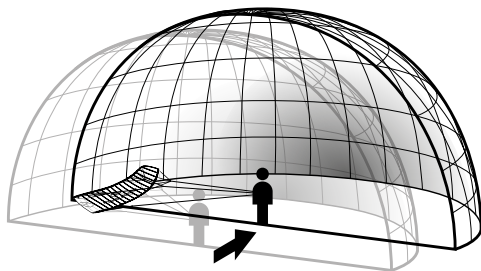

④ Attention à ce que l'oreille sous le vent ne dépasse pas le bord de fenêtre.



⑤ En reculant d'un pas la traction sur les avants va libérer le lest sur le bord de fuite, et va faire décoller la voile.

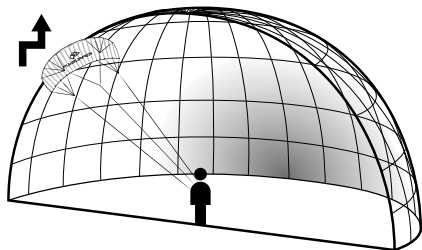

Vous pouvez éviter que les lignes ne coiffent l'oreille au vent en pliant le bout de l'oreille extrado vers le sol.

04.02 En bord de fenêtre avec un assistant

Il est important que l'assistant soit expérimenté ou que vous lui ayez expliqué correctement.

① Il doit être positionné tenant l'aile en bord de fenêtre.

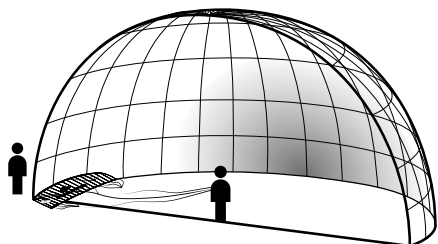

② L'assistant tien l'aile par le centre du bord d'attaque en ouvrant plusieurs entrées d'air. Lorsque l'aile se gonfle, il décale ses mains vers une oreille. Le kite ne touche alors plus le sol.

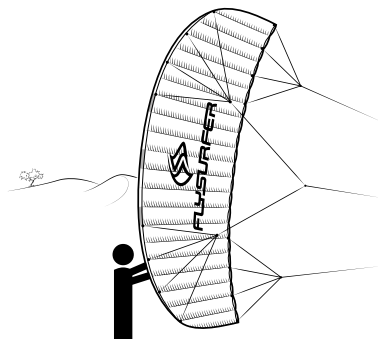

Conseil: prégonflez suffisamment l'aile!

③ Prenez la barre et signalez à l'assistant qu'il peut lever l'aile. Vérifiez que les lignes ne sont pas emmêlées et dès que vous êtes prêts signalez à l'assistant qu'il peut lâcher l'aile.

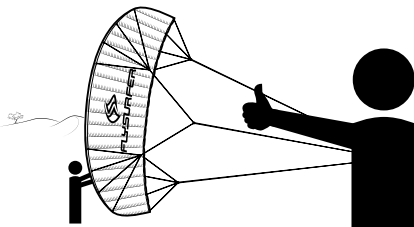

④ En cas de problème avec l'aile, faire un pas vers l'assistant.



Remarque: l'assistant garde sa position, c'est vous qui devez vous déplacer pour être en bonne position par rapport au vent.

05 REDÉCOLLAGE

05.01 Redécollage en marche arrière

❶ Saisissez les prélines arrière (rouge et verte) le plus loin de la barre possible, une ligne dans chaque main. Assurez vous que la barre soit dans le bon sens. Ne croisez pas les mains.

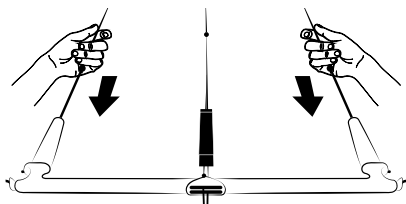

❷ Tirer sur les prélines de façon progressive et constante. Si la voile reste collée bord d'attaque sur l'eau, c'est que votre action sur les arrières n'est pas assez importante.

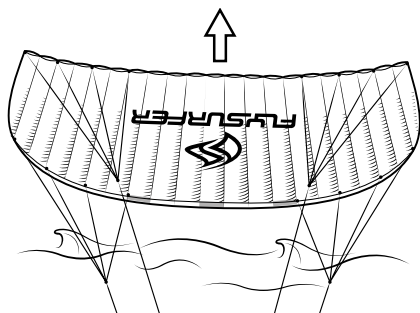

❸ Lorsque la voile est assez haut au dessus de l'eau (au moins la hauteur d'une demie aile qu'elle est la place de pivoter), relâcher une des lignes et garder la tension sur l'autre.

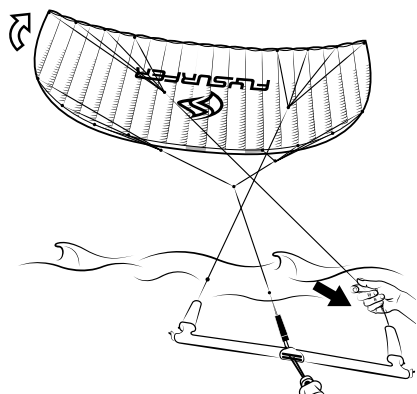

❹ La voile va pivoter sur elle même, relâcher la 2^e main et repositionnez vos main sur la barre. Choquer lors de la remontée de la voile limitera la traction sous le vent.

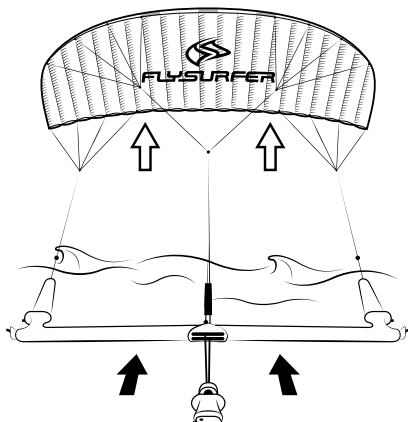

Conseil : Le redécollage en marche arrière est recommandé sur un support abrasif (sable dur, neige glacée etc..) pour limiter le frottement sur le sol

05.02 Redécollage à une ligne

❶ Attraper l'une des prélines arrière au dessus du flotteur. En tirant sur cette ligne arrière la voile va se diriger vers le bord de fenêtre correspondant et maintenez la ligne jusqu'à ce que l'aile redécalle en bord de fenêtre.

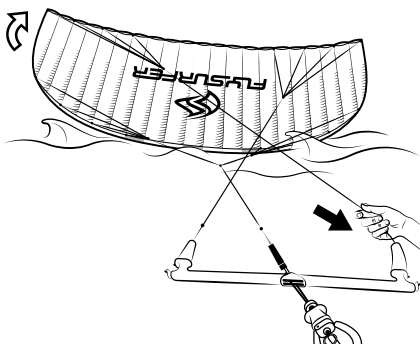

Si l'aile ne se dirige pas correctement vers le bord de fenêtre ou ne se relève pas du tout, essayez avec l'autre ligne arrière. Si cela ne suffit toujours pas essayer avec les deux lignes arrières

2 Dès que la voile redécouvre sa forme, elle conserve une action pour la faire remonter vers le zénith, choquer facilite la remontée de la voile une fois haut dessus de l'eau.

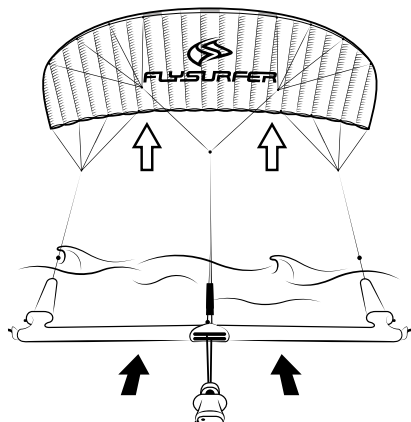

05.03 Vidage

1 Le système de vidage permet d'évacuer l'eau ou le sable qui serait entré dans l'aile. L'aile doit être penchée d'un côté et il faut contrôler l'oreille la plus haute pour qu'elle ne ferme pas.

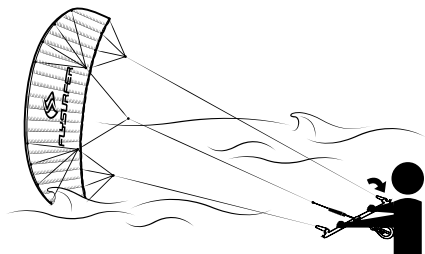

2 Eau ou le sable vont être évacués par les oreilles.

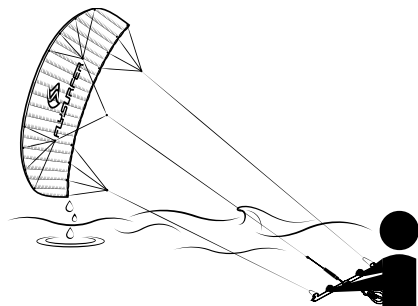

06 POSER L'AILE

06.01 Poser avec un assistant

1 La façon la plus simple et la plus sûre est de se faire aider. Indiquez à un assistant qui sait comment poser votre aile que vous voulez poser. Il doit être positionné à vent de l'aile.

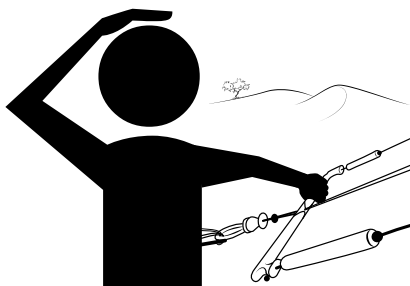

2 Baissez votre voile vers le bord de fenêtre.

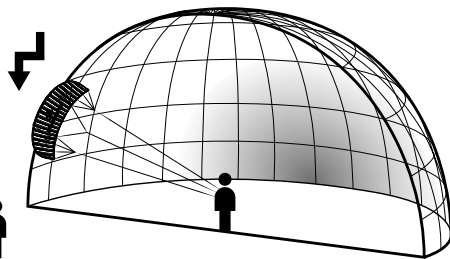

3 L'assistant peut alors saisir l'oreille côté bord d'attaque.

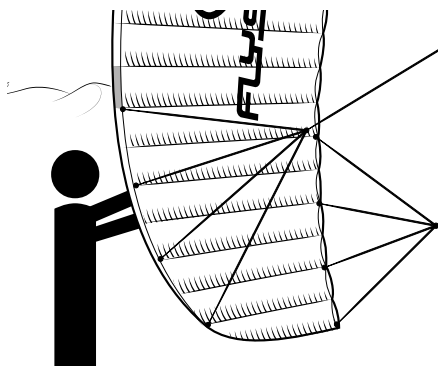

!!! Attention, ne jamais attraper l'aile par les lignes.

4 Avancez vers l'assistant en maintenant de la tension sur la ligne arrière la plus haute. L'aile va se poser sous le vent de l'assistant.

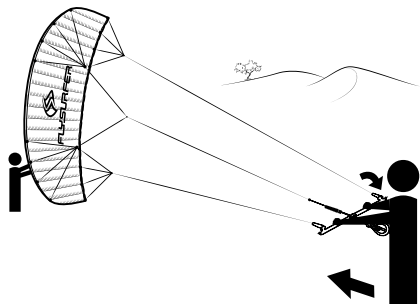

5 Sécuriser l'aile tel que écrit dans „Sécuriser l'aile au sol“.

3 Fixez les lignes arrière à un point fixe pour que l'aile reste „freinée“ pour éviter que l'aile ne puisse redécoller.

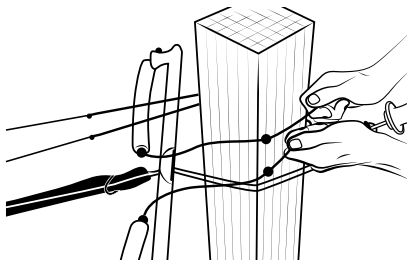

4 Sécuriser l'aile tel que écrit dans „Sécuriser l'aile au sol“.

Conseil: il est possible de remonter vers l'aile en gardant une ligne arrière à la main, si le vent n'est pas trop fort.

06.02 Poser seul en faisant décrocher l'aile



Attention: gardez toujours au moins 2 longueurs de ligne sous votre vent. Cette méthode doit être réservée à vent faible.

1 Attrapez les 2 lignes arrière au dessus des flotteurs.

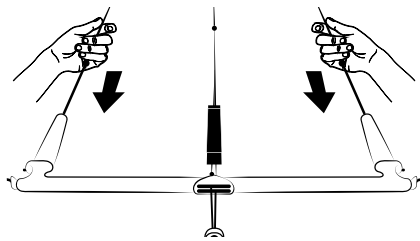

2 Tirez dessus jusqu'à ce que l'aile décroche et vole vers le sol. Vous pouvez dans une certaine mesure piloter la descente de l'aile.

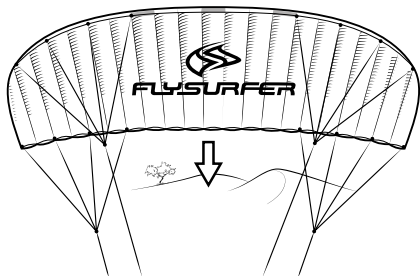

06.03 Poser seul avec la ligne de sécurité

1 Assurez vous d'avoir assez d'espace pour ne pas endommager la voile. Baissez l'aile vers le bord de fenêtre du même côté que votre ligne de sécurité.

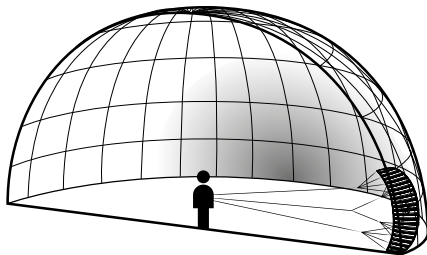

2 Déclenchez le largeur, l'aile va se mettre en drapeau sur la ligne de sécurité.

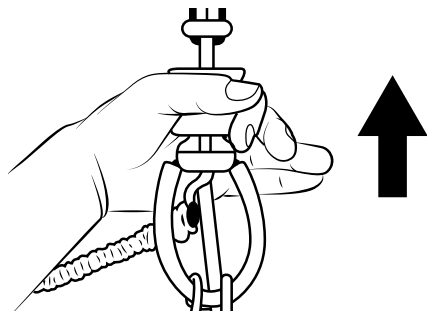

- 3 Fixez l'extrémité de la ligne de sécurité à un point fixe.

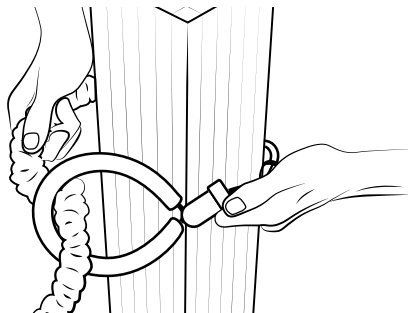

- 4 Sécuriser l'aile tel que écrit dans „Sécuriser l'aile au sol“.

07 SYSTÈME DE SÉCURITÉ

- 1 La SOUL est équipée du système de sécurité „FrontLineSafe-ty“ (FLS). Après activation du largueur, la barre coulisse le long de cette ligne avant de sécurité jusqu'à un noeud de blocage.



- 2 La voile se met en drapeau, retenue par la ligne de sécurité et se pose (dans la plage de vent normale).

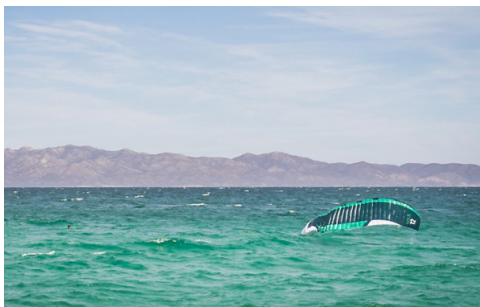

07.01 Réactivez l'aile

Une fois la sécurité activé, la voile peut facilement être remise en état de décoller.

- 1 Remontez le long de la Ligne de sécurité jusqu'à arriver à la barre. Attention à ne pas s'entourer autour de la ligne de sécurité.



- 2 Une fois à la barre vous pouvez bloquer la ligne de sécurité sur votre crochet de harnais en faisant 2 tours, attention à bien bloquer la ligne et à ne pas l'enrouler autour d'un doigt.



- 3 Vous pouvez réenclencher votre largueur.



- 4 Lâchez le largueur et dérouler la ligne de sécurité de votre crochet de harnais. Assurez vous d'avoir assez de prise sur la ligne de sécurité lorsque vous raccrochez le largueur au harnais.

- 5 Laisser coulisser doucement la ligne de sécurité. Attention de ne pas la relâcher trop rapidement pour ne pas vous blesser la main. Vous pouvez lâcher la ligne avant qu'elle n'ai coulissé complètement, en prenant garde qu'aucun de vos membres n'est enroulé dedans.

08 URGENCES

En cas de situation d'urgence, il est important de ne pas paniquer et de réagir de façon raisonnée.



Dans des conditions de vent irrégulières ou perturbées, le kite peut dépasser le bord de fenêtre ou le zénith. Une pression sur la barre permet de contrôler l'avancée de la voile et la freiner pour éviter qu'elle n'accélère et n'aille trop loin.



Si le centre du bord d'attaque de votre voile se retourne face à vous (fermeture) activez votre sécurité, car lors de la réouverture la traction peut être très violente. En tout cas préparez vous à être tiré sous le vent.



Si votre voile recule trop jusqu'à risquer de tomber bord de fuite face au sol, il faut choquer et si ça ne suffit pas tirer sur les lignes avant (par exemple au niveau du trim).



Si par vent OFFshore vous êtes tracté vers le large par une aile qui n'est plus redécollable, il est préférable de laisser votre matériel et de rentrer à la nage. Par des conditions non OFFshore, il est plus prudent de rester connecté à son aile.



Attention: *On peut facilement s'emmeler dans ses lignes, évitez de nager trop près des lignes et ayez toujours un couteau pour pouvoir vous defaire des lignes en cas de besoin.*

08.01 Replier son aile à caisson dans l'eau profonde

Le repliage en eau profonde est réservé aux experts, et cela demande expérience et entraînement.

- 1 Activez la sécurité du Chickenloop.

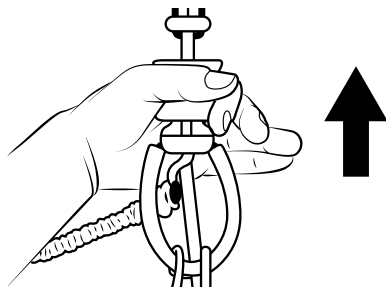

- 2 Remontez le long de la ligne de sécurité vers la barre. Une fois à la barre enrouler la ligne de sécurité en faisant des 8 autour de la barre.

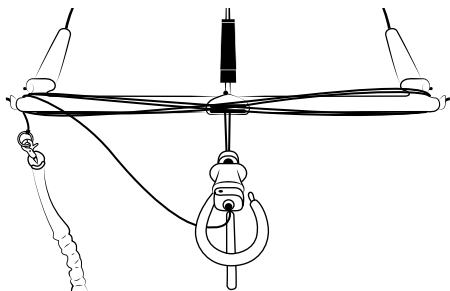

Conseil: *Il est possible de revenir à la nage en tirant derrière soi la voile en drapeau, mais c'est une action physique et réservée au courte distance.*

- 3 Enroulez les lignes autour de la barre et fixez les dessus par une demie clé ou avec les élastiques.

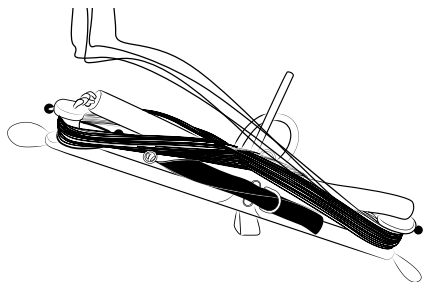

- 4 Attrapez la voile par une oreille.



- 5 Repliez une oreille sur l'autre, les lignes à l'intérieur dans la mesure du possible, et rouler la voile en ayant ouvert les scratch de dégonflage.

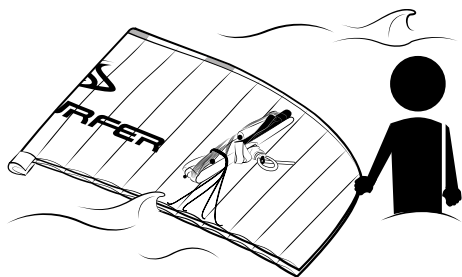

- 6 Vous pouvez mettre l'ensemble dans votre harnais.

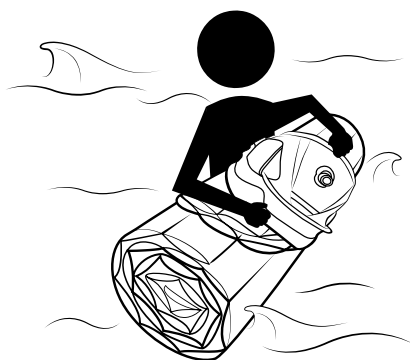

09 RANGER L'AILE

Il est possible de ranger rapidement sa voile dans le sac. Il est important de laisser les suspentes rangées à l'intérieur de la voile afin d'éviter que la barre ne puisse s'em mêler dans les brides.

- 1 Ouvrez les scratch de dégonflage.

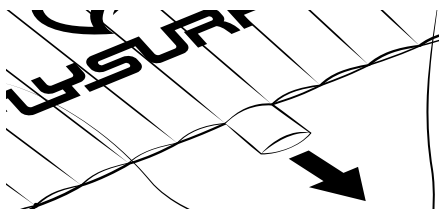

- 2 Les lignes doivent être enroulées sur la barre jusqu'aux lignes de poulies et bloquées à l'aide d'une demie clé ou de l'élastique.. L'ensemble barre et ligne doit être gardé éloigné des brides.

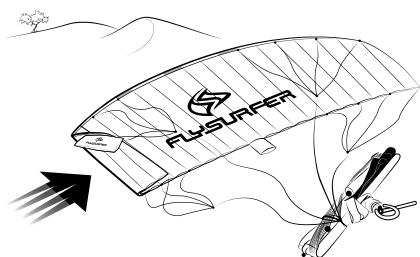

- 3 Repliez la voile en deux, oreille contre oreille, attention à ce qu'aucune bride ne fasse le tour de la voile.

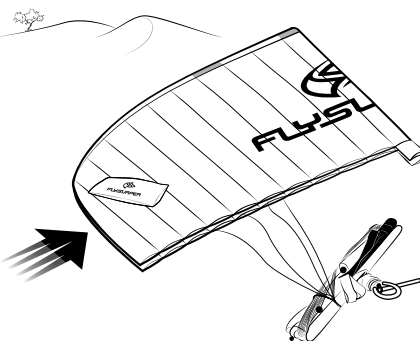

Conseil: Si votre barre est humide en fin de session, vous pouvez la laisser complètement hors de la voile, rouler sans la barre et laisser la barre à l'extérieur du sac de transport.

- 4 Positionnez la barre sur une oreille contre l'extrados.

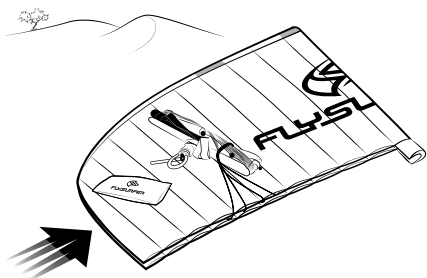

- 5 Mettez les brides à l'intérieur de l'aile.

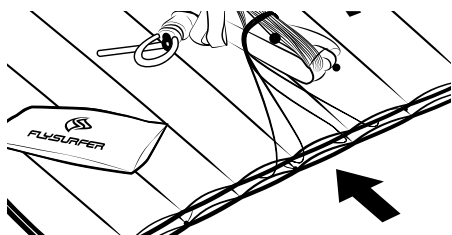

- 6 Roulez la voile oreille contre oreille autour de la barre. Attention de rouler sur un endroit non abrasif pour éviter les déchirures.

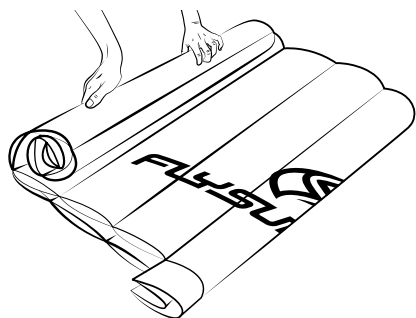

- 7 Fermez les scratch de dégonflage, et repliez les deux extrémités de la voile roulée sur la barre.

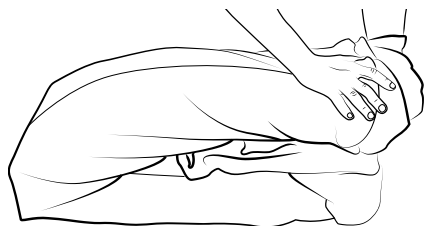

10 ENTRETIEN

Les ailes flysurfer sont durables et résistantes aux UV et au sel, dans la mesure du raisonnable. Avec certaines attentions vous pourrez en optimiser la durée de vie. Les couleurs peuvent subir l'effet des exposition UV extrêmes, le tissu peut se salir, ce qui n'a aucune influence sur les qualité de vol.

Ne laissez pas votre aile exposée au soleil et intempéries inutilement.

Ranger son aile après la session ou une longue pause limite l'exposition au soleil et au vent et maximise la durée de vie de l'aile.

Séchage

N'entreposez jamais votre aile mouillée pour une longue période, cela abîme le tissu, les couleurs et les pièces métalliques. Ce qui n'a pas forcément d'effet sur les performance, sauf à laisser la moisissure s'attaquer à l'enduction de la voile, la rendant poreuse.

Conseil: vous pouvez faire sécher votre aile en la faisant voler avec les entrées d'air ouvertes, mais en aucun cas au sèche cheveux.

Rinçage

Rincer de temps en temps votre voile à l'eau claire peut aider, mais pas de détergents ou produits chimiques, et surtout un bon séchage à l'air.

Vérifications

Vérifiez votre aile régulièrement, lignes, connections, barre, largeur. Une pièce en mauvais état peut causer des accidents et dégâts.

11 ENTRETIEN

Les pièces d'usures sont les bout de border-choquer, les extrémités de ligne de sécurité, les lignes qui passent dans les poulies. En fonction de votre usage les lignes principales avants et arrières et potentiellement d'autres pièces peuvent être remplacées sur votre voile au cours de sa durée de vie. Un mauvais entretien peut endommager l'aile et l'exclure de la garantie constructeur.

11.01 Remplacer les lignes de poulies

Les Sparepart-lines sont les lignes jaunes qui circulent dans les poulies et font partie de ce que l'on nomme „mixer“. Leur usure dépend de l'usage mais elle peuvent être utilisées environ 100h. Les poulies sont à changer approximativement toutes les 250h.

Faites un mixer test pour vérifier votre réglage de profil. En changeant les sparepartline ce réglage va changer et vous pouvez vouloir refaire le e.

Conseil: Ne démonter qu'un côté à la fois, cela permet de conserver un exemple.

1 Étendez la voile et vérifiez que le suspentage soit démantelé. Pendant toute l'opération les lignes ne doivent pas s'emmêler.



2 Déconnecter les lignes avant et arrière d'un côté et démonter les préliques connectées au mixer.



3 Retirer la sparepart-line à remplacer en la sortant de la poulie. Toujours changer les 2 lignes.

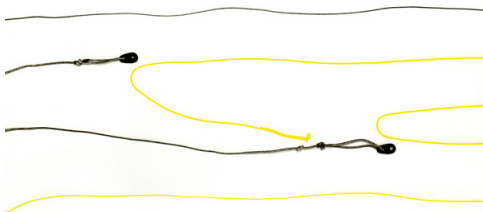

4 Lorsque vous changez une poulie, faites d'abord une tête d'alouette au bout de la ligne.



5 Passez la poulie dans la boucle.



6 Serrez la boucle.



7 Remontez la sparepartline dans le même sens que l'ancienne.



8 La sparepartline la plus longue a un noeud à une extrémité, il sert à bloquer son coulissement.

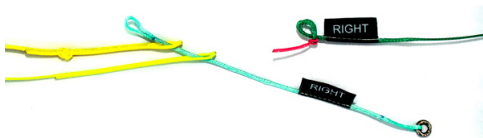

9 Remontez la prélique et tirez les nœuds serrés.



- 10 Connectez la ligne venant de la barre. Répétez la procédure pour l'autre côté de la barre.



Attention: après avoir changé les sperepartline vous devez refaire un mixer test.

11.02 Fusibles

Les fusibles (Little Connection Lines) permettent de facilement remplacer une bride et sont conçus pour casse avant la ligne ou le tissu. S'ils cassent vous pouvez facilement les remplacer par un identique.



11.03 Réparer le tissu

Si vous faites un accroc, nous avons inclus un kit de réparation. La surface à réparer doit être propre et sèche. Vous pouvez réparer temporairement avec du spi autocollant en collant à l'intérieur et en arrondissant les angles du spi autocollant. Vous pouvez obtenir un spi spécial pour le tissu X-Light auprès de votre revendeur ou de la marque. Nous pouvons faire des réparations professionnelles en remplaçant une partie ou tout un panneau pour que la réparation ne soit pas visible.

Conseil: si la déchirure est à moins de 5cm d'une couture nous conseillons de faire une couture.

12 TRIMMING

Étant donnée que les lignes et suspente subissent des variations de longueur avec le temps (principalement en raccourcissant), Flysurfer a conçu ses ailes de sorte qu'il soit possible de régler les caractéristiques de vol de la voile.

12.01 Mixer test

- 1 Démêler les lignes et alignez les drapeaux A et Z.

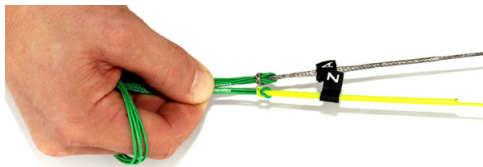

- 2 Mettez les lignes du mixer en tension et fixer les extrémités des lignes avant et arrière.



- 3 Vérifiez que C est au niveau de A et Z en mettant 5kg de tension.

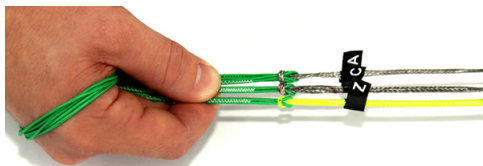

- 4 Si ce n'est pas le cas, régler l'anneau métallique pour que A, C et Z soient au même niveau.



Conseil: avec un système de poulie 2-1, pour déplacer B de 1cm il faut déplacer l'anneau métallique de 2cm.

- 5 Vérifiez que B est aligné avec A,C et Z.



- 6 Si ce n'est pas le cas, régler l'anneau métallique pour que A,B, C et Z soient au même niveau.



- 7 C'est terminé, vérifier que tous les noeuds soient bien en tension.

Conseil: lorsque tous les drapeaux sont alignés, il suffit de déplacer C pour modifier le réglage. B va bouger automatiquement.

12.02 Vérification du bridage

Vous pouvez vérifier les longueurs des brides grâce aux marques noires sur les suspentes hautes et compenser les éventuels changement de longueur.

- 1 Démêler les lignes et aligner les drapeaux A et Z.

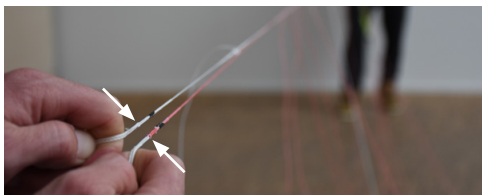

- 2 Mettez les lignes du mixer en tension et fixer les extrémités des lignes avant et arrière.



- 3 Vérifiez que C est au niveau de A et Z en mettant 5kg de tension.

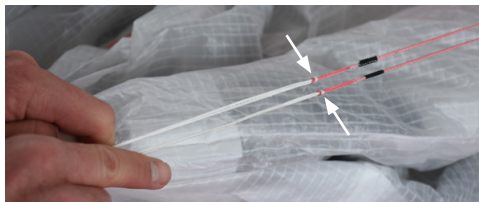

- 4 Si ce n'est pas le cas, régler l'anneau métallique pour que A,C et Z soient au même niveau.



Conseil: avec un système de poulie 2-1, pour déplacer B de 1cm il faut déplacer l'anneau métallique de 2cm.

- 5 Vérifiez que B est aligné avec A,C et Z.

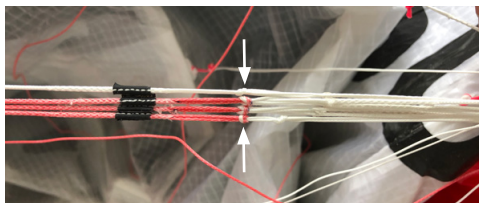

- 6 Si ce n'est pas le cas, régler l'anneau métallique pour que A,B, C et Z soient au même niveau.



- 7 C'est terminé, vérifier que tous les noeuds soient bien en tension.

12.03 Profile Moment Adjuster (PMA's)

Remarque: Il est important que la vérification de réglage aient été faite précédemment. Modifier les PMA ne doit être fait que lorsque les réglages de la barre, des lignes, du mixer et des brides ont été fait.



Les PMA sont des lignes à noeuds avec deux options de réglages cousues à l'intérieur de l'aile sur l'intrado et l'extrado pour régler le profil tel qu'illustré ci après.

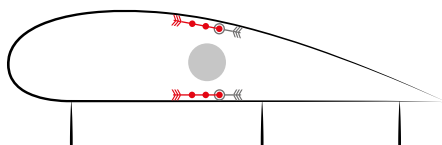

Réglage neutre

Si vous raccourcissez les PMA sur l'extrado le profil devient plus lent et plus stable

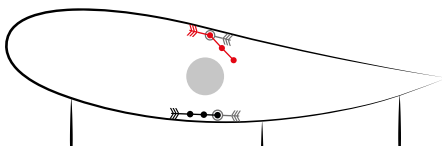

Réglage „court“ sur extrado

Si vous raccourcissez les PMA sur l'intrado le profil devient plus rapide et les oreilles moins stables.

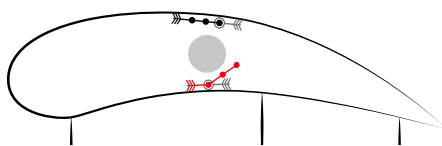

Réglage „court“ sur l'intrado

Attention: ce réglage „court“ sur l'intrado est réservé aux experts.

Les PMA sont positionnés le long des nervures sur l'intrado et l'extrado comme suit.

Positionnés SOUL 6 & 8

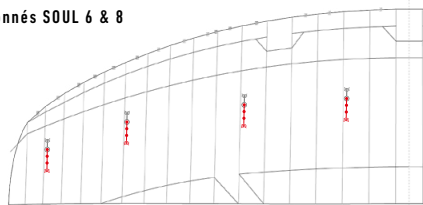

Positionnés SOUL 10 bis 21



❶ Passez votre main dans l'entrée d'air la plus proche pour atteindre les PMA.



❷ Sortez le tissu par l'entrée d'air.



3 Régler le PMA avec une tête d'alouette.

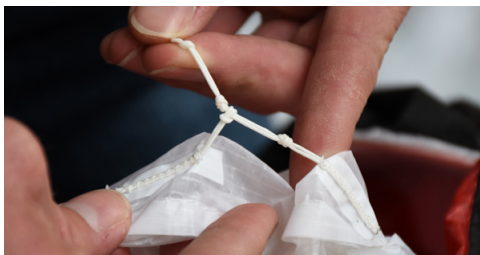

En général vous pouvez déplacer de 2 noeuds, mais 1 suffit pour la plupart des utilisateurs.

Conseil: Nous conseillons de ne régler qu'un PMA sur 2 au début pour voir si cela suffit et si besoin les déplacer tous.

12.04 Réglage optimal des lignes

Les lignes arrières rétrécissent avec le temps par rapport aux lignes avants. Sous les flotteurs les lignes arrières peuvent être rallongées en déplaçant un noeud. Si vous devez trimmer pour que l'aile monte normalement au zenith alors il faut rallonger les arrières.

13 RÉPARATIONS ET PIÈCES DÉTACHÉES

Les réparations peuvent être effectuées par l'atelier situé dans nos locaux principaux en Allemagne ou par un réparateur agréé dans votre pays. Toutes les pièces détachées d'origine peuvent être commandées directement sur notre magasin en ligne:

shop.flysurfer.com



FLYSURFER

FLYSURFER Kiteboarding
Brand of Skywalk GmbH & Co. KG
Windeckstr. 4
83250 Marquartstein, GERMANY

WEBSITE: www.flysurfer.com

EMAIL: info@flysurfer.com

PHONE: +49 (0) 86 41 69 48 - 30